

FORESTAL BT-5000



DATOS TECNICOS

BT-5000		
MOMENTO MAXIMO ELEVACION	kNm	45
ALCANCE HIDRAULICO HORIZONTAL	mm	6900
ANGULO DE GIRO	º	400º
PAR DE ROTACIÓN	kNm	14
PRESION DE TRABAJO	Bar	190
CAUDAL MAXIMO AL DISTRIBUIDOR	L/min	50/70
CAPACIDAD DEPOSITO DE ACEITE	LITROS	200
PESO DE LA GRUA (sin accesorios)	kg	1300

DIMENSIONES

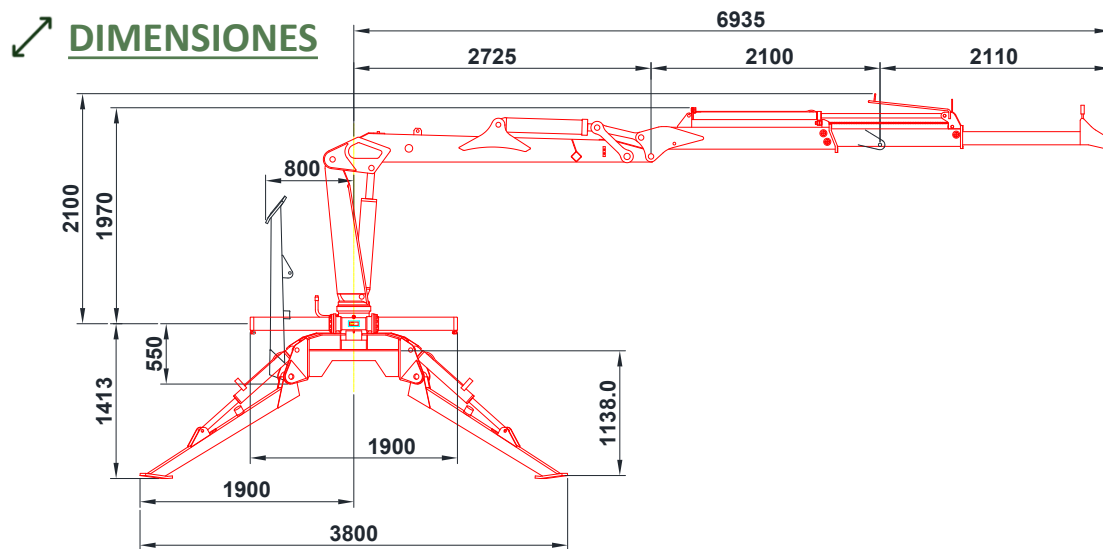

CARACTERISTICAS

- Dispositivo Limitador de momento
- Distribuidor Pilotado Proporcional
- Sistema de control por pantalla IFM
- Válvulas de seguridad pilotadas
- Estructura fabricada en acero de alto límite elástico
- Vástagos de cilindros en Ni-Cr
- UNE- EN ISO 12999

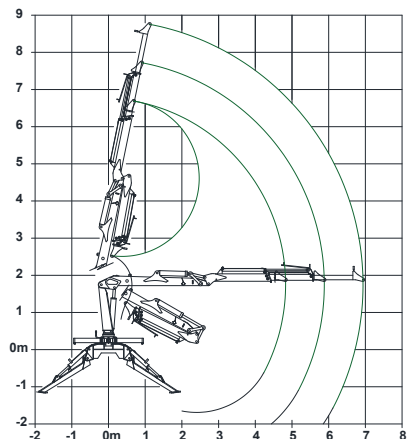

DIAGRAMA DE CARGAS

